



# ООО «Элегия»

Россия, Новгородская обл., 174411  
г. Боровичи, ул. Железнодорожников, 22  
Тел/факс: (81664)90-100, 90-102  
Http://www.elegia-mebel.ru

## Полка «Элегант 8»

915x200x215

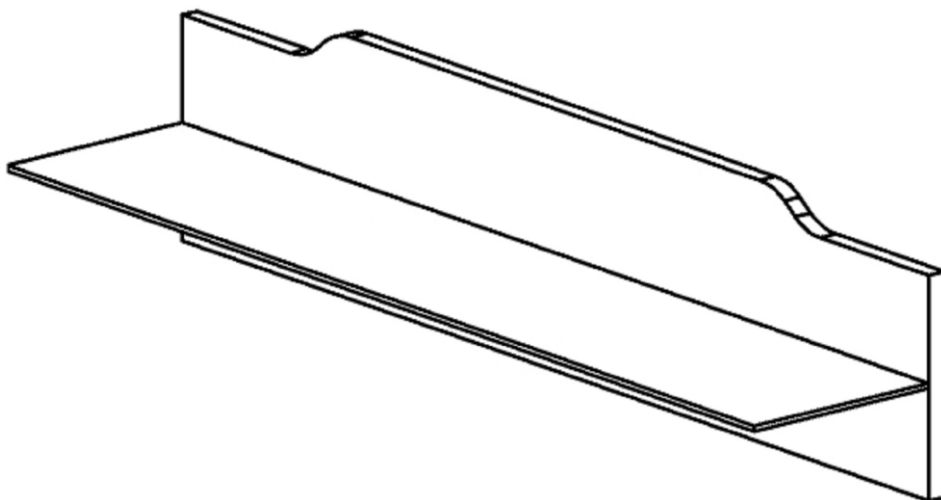

Комплектовочная ведомость деталей

№	Наименование	Размер		Кол-во
1	Щит задний	215	913	1
2	Стекло	913	179	1

Комплектовочная ведомость фурнитуры

№	Наименование	Кол-во
1	Крючок подвеска	2
2	Саморез 3,5x16	4
3	Стяжка центральная регулируемая(круглая)	2
4	Полкодержатель -Тукан P0506(винт5x45)	2

### Подготовка к сборке

Перед сборкой освободить щиты от упаковки, проверить комплектность пакета согласно ведомости и внимательно ознакомиться с инструкцией по сборке. Упаковку сохранить до окончания сборки. Сборка должна производиться на ровном полу, покрытом тканью или бумагой. Для работы необходимо иметь :дрель с набором сверл, отвертку прямую/крестовидную, молоток. При сборке избегайте неосторожных ударов и излишних усилий, соблюдайте порядок сборки и следуйте пунктам описания.

### Порядок сборки

1. Установить в отверстия на заднем щите(дет.1) стяжку центральную регулируемую(поз.3).
2. Установить с лицевой стороны щита полкодержатели с помощью саморезов(поз.2)
3. Вставить полку в полкодержатели и затянуть винт до упора.

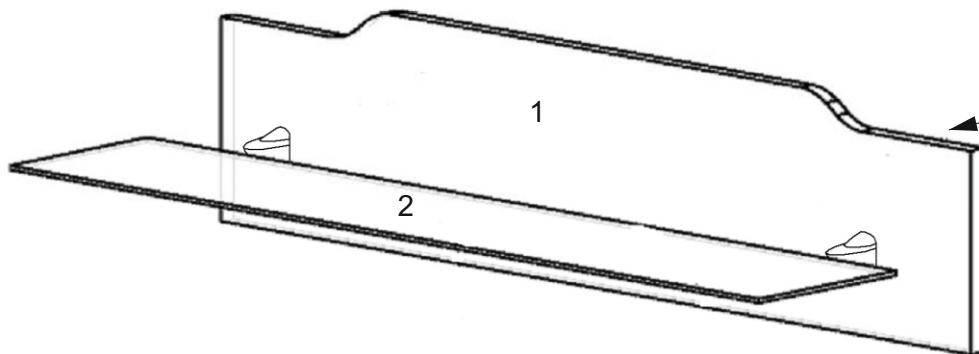

### Установка навески

