

# Инструкция по сборке Шкаф навесной «Эlegant 9» со стеклом (рис.1) №15/без стекла (рис.2) №14 600x310x660



Рис.1



Рис.2

## Комплектовочная ведомость

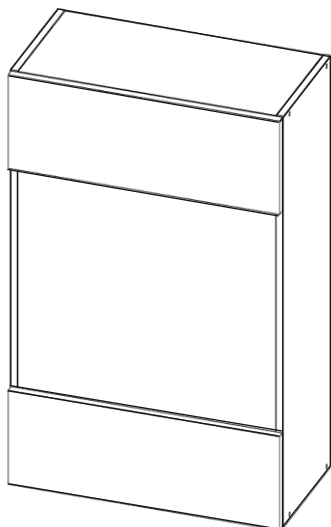
№ дет.	Наименование детали	Кол-во	Размер		№ дет.	Наименование детали	Кол-во	Размер	
1	Бок правый.	1	664	285	6	Рейка фасада нижняя	1	150	592
2	Бок левый.	1	664	285	7	Задняя стенка ДВП	1	660	592
3	Щит горизонтальный.	2	562	285	8	***Стекло	1	440	562
4	Полка.	1	561	275	9	Фасад	1	660	592
5	Рейка фасада верхняя	1	150	592					

## Комплектовочная ведомость фурнитуры

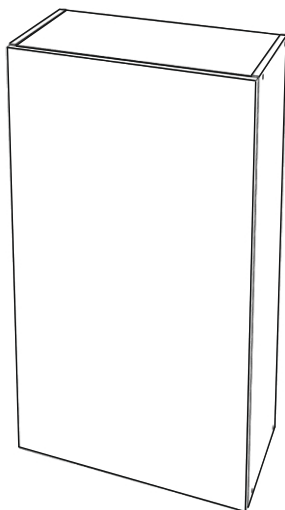
№ поз.	Название	Кол-во	
1	Планка петли	2	
2	Петля накладная	2	
3	Полкодержатель	4	
4	Стяжка СМ 7x50	8	
5	Заглушка	8	
6	Подвеска 495	2	
7	Саморез 3,5x30	4	
8	Ключ конфирматный	1	
9	Механизм «Impuls» (толкатель фасада)	1	
10	Стяжка межсекционная	2	
11	Шкант 8x30	8	
12	Саморез 3,5x16	8	
13	Саморез 6,3x13	4	
14	Шуруп 3x18	24	
15	***Шайба спец. (31) Саморез 3x 20	8 8	

## Подготовка к сборке

Перед сборкой освободить щиты от упаковки, проверить комплектность пакета согласно ведомости и внимательно ознакомиться с инструкцией по сборке. Упаковку сохранить до окончания сборки. Сборка должна производиться на ровном полу, покрытом тканью или бумагой. Для работы необходимо иметь: дрель с набором сверл, отвертку прямую/крестовидную, молоток. При сборке избегайте неосторожных ударов и излишних усилий, соблюдайте порядок сборки и следуйте пунктам описания.



Рис.1.



Рис.2.

## Порядок сборки.

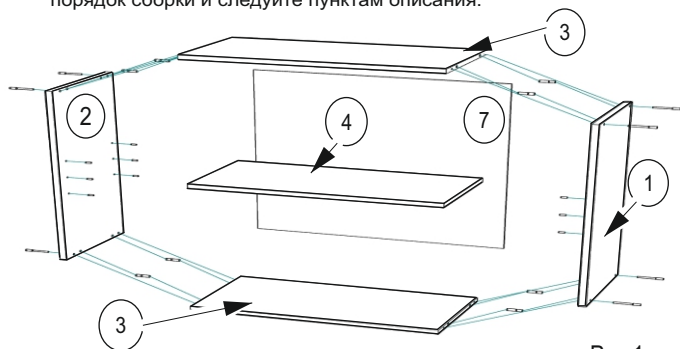
1. Запрессовать шканты (поз.11) в щит горизонтальный (дет.3).
2. В бок левый (дет.2) или правый (дет.1) прикрутить планки петли (поз.1) саморезами (поз.13), учитывая в какую сторону будет открываться шкаф.
3. Установить механизм Impuls (толкатель фасада) (поз.9), саморезами (поз.12)
4. Соединить горизонтальные щиты с боками, закрепить стяжками (поз.4), используя конфирматный ключ (поз.8).
5. Закрепить заднюю стенку ДВП (дет.7) шурупами (поз.14). Рис.1.
6. Прикрутить подвески (поз.6) в торцы боков саморезами (поз.7) со стороны задней стенки ДВП, как показано на Рис.2.
7. Для крепления на стену используйте фурнитуру подходящую для типа стены (в комплект не входит).
8. Вставить полкодержатели (поз.3) на нужную высоту, полку (дет.4) вставить после того как шкаф будет закреплен на стене
9. Для скрепления секций между собой рекомендуем использовать стяжку межсекционную (поз.10)  
Для этого точно совместите бока смежных секций и просверлите отверстия D=6мм, плотно стянуть бока.
10. Видимые места креплений закрыть заглушками (поз.5).
11. Если фасад глухой (дет.9) Рис.3, закрепить на нем петли (поз.2) и установить на шкаф.  
Регулировочными винтами отрегулировать зазоры.

## \*\*\*Сборка фасада (со стеклом) Рис.4.

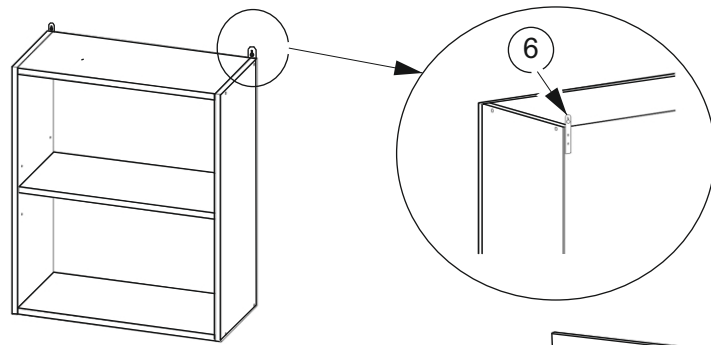
1. Установить петли (поз.2) на саморезы (поз.12) на верхнюю (дет.5) и нижнюю (дет.6) рейки фасада.
2. С помощью шурупов (поз.14) и шайбы спец. (поз.15) соединить со стеклом (дет.8) последовательно верхнюю и нижнюю рейки фасада.
3. Установить фасад на шкаф, регулировочными винтами отрегулировать зазоры.

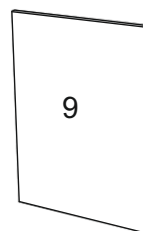

Рис.3

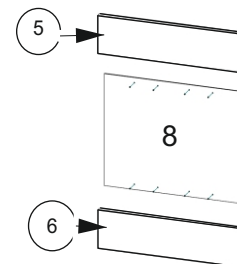

Рис.4